

## CARACTÉRISTIQUES

- Un élévateur de cuve robuste qui permet de lever et vider la cuve dans une trémie, directement dans une diviseuse ou des machines similaires.
- La capacité maximum de levage est de 600 kg (excl. cuve).

## FEATURES

- A solid bowl lift for lifting and tipping a bowl into a bulk hopper, directly into a divider or other similar applications.
- The lifting capacity is up to 600 kg load (bowl not included).

## EIGENSCHAPPEN

- Een stevige lift die de kuip makkelijk omhoog brengt, om zo de inhoud in een verzamelbekken of trechter van een verdeler te storten.
- Liftvermogen tot maximum 600 kg (kuip niet meegerekend).



2 YEARS  
WARRANTY

**Dispositions de sécurité:**

- sécurité de rupture de chaîne.
- capteur pour la bonne position de la cuve.
- signal descente de la cuve.

**Safety provisions:**

- chain break security.
- sensor for correct bowl position.
- signal for bowl descending.

**Veiligheidsvoorzieningen:**

- kettingbreuk beveiliging.
- sensor correcte plaatsing van de kuip.
- signaal dalen van de kuip.



L'élévateur fonctionne grâce à deux boutons pour monter et descendre.

The lift is controlled with push buttons for up and down movement.

De lift wordt bediend door middel van drukknoppen.



Pour cuves de 120 et 200 kg de pâte.  
For bowls from 120 to 200 kg dough.  
Voor kuipen van 120 en 200 kg deeg.

**VUE LATÉRALE | SIDE VIEW | ZIJAAZICHT**

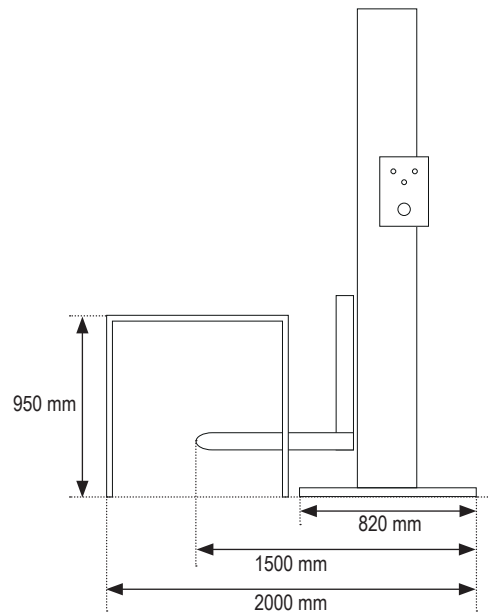

**VUE DE FACE | FRONT VIEW | VOORAANZICHT**

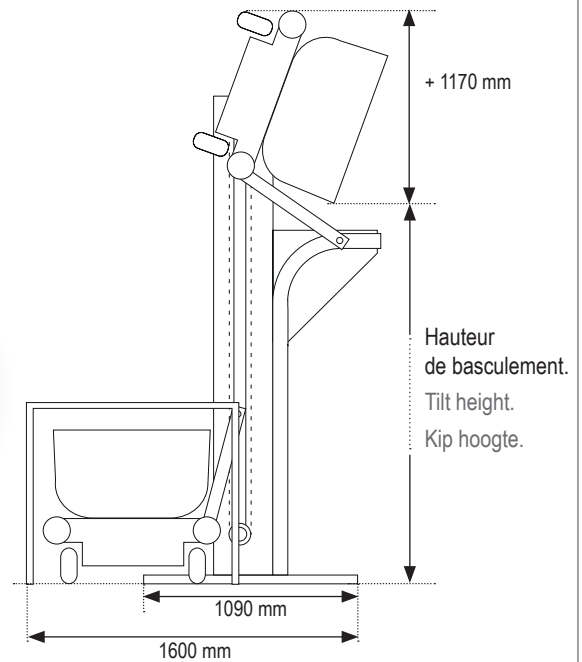

**ELEVATO**

CAPACITÉ DE LEVAGE   LIFTING CAPACITY   LIFTVERMOGEN	600 kg
CUVE   BOWL   KUIP	SM-120A   SM-200A
ANGLE DE BASCULEMENT MAX.   MAX TILT ANGLE   MAXIMALE KANTELHOEK	110°
BASCULEMENT COTÉ GAUCHE/DROIT   TILTING LEFT/RIGHT SIDE   KIPBAAN LINKS/RECHTS	✓
PUISSANCE MOTEUR   MOTOR POWER   MOTORVERMOGEN	1,1 kW
POIDS NET MACHINE   NET WEIGHT MACHINE   NETTOGEWICHT MACHINE	665 kg
VOLTAGE   VOLTAGE   SPANNING	400V 3Ph 50Hz
OPTION CHASSIS EN INOX   OPTION BODY IN STAINLESS STEEL   OPTIE BEHUIZING IN RVS	✓